

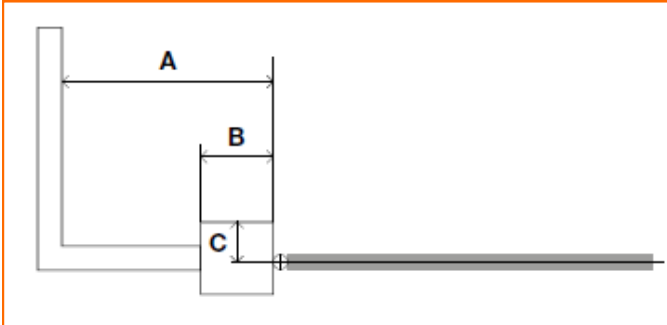

Cette notice simplifiée ne remplace en aucun cas la notice d'utilisation fournie avec le produit qui doit être lue avant l'installation de la motorisation.

## LIMITES D'UTILISATION



	ARIA 200	ARIA 400
Long max. / vantail (m)	2,2	4,5
Poids max. / vantail (Kg)	250	450
Côte A (cm)	19,5	
Côte B (cm)	19,5	
Côte C (cm)	25*	



Si l'une de ces valeurs n'est pas respectée, il est préférable de prendre contact avec notre service technique  
\* En enlevant les butées, ( la côte C sera de 20 cm max avec les butées pour une ouverture à 90 °)

## POSITION DE LA NOIX DE TRANSMISSION ET INSTALLATION DES BUTÉES

- Retourner l'opérateur et installer les butées en ouverture et fermeture .

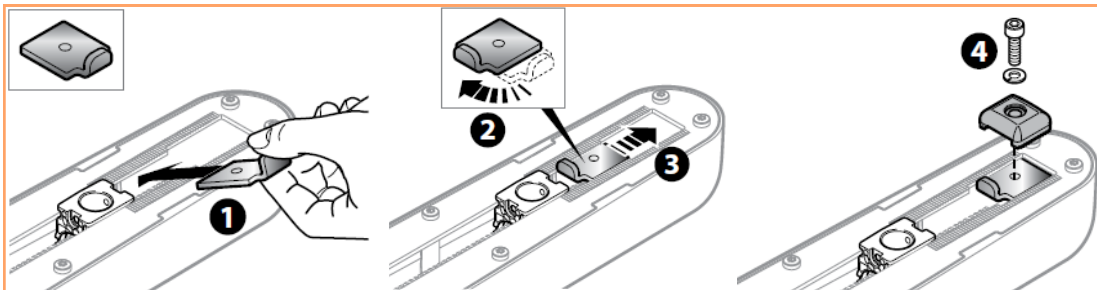

- Contrôler que la noix de transmission se trouve à moins d'un cm de la butée.  
Sinon alimenter l'opérateur avec une batterie 12 V en la branchant sur le câble de l'opérateur

## CHOIX DE LA POSITION DU VÉRIN SUR LE PORTAIL

Déterminer la zone appropriée pour fixer la patte de fixation vantail (marquer son emplacement sans encore la fixer ni percer le vantail). Elle est à fixer sur l'encadrement ou une traverse du portail. Mesurer la hauteur à laquelle elle devra se trouver et reporter cette mesure sur le pilier.

Le haut de la plaque de fixation plaque de fixation pilier doit se situer 10 mm au dessus du haut de la plaque de fixation vantail.

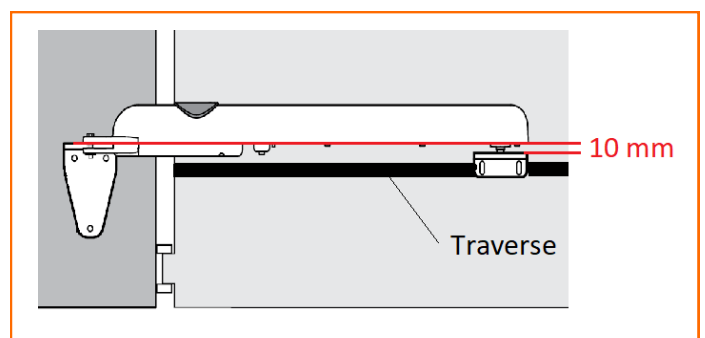

## MONTAGE DU MOTEUR SUR LE PILIER ET LE VANTAIL

- Mesurez la cote C et reportez-vous au tableau ci-dessous pour déterminer **la configuration de la platine pilier** et déterminer la **valeur de A** (distance entre les axes de rotation du moteur et du portail) en fonction de l'angle d'ouverture et de votre écoinçon.
- En cas d'un écoinçon réduit (min 195 mm), nous vous conseillons de réduire la valeur de A à 110 mm.

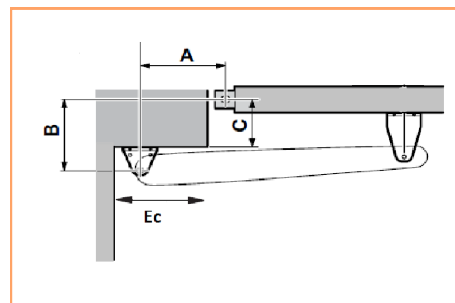

### Valeur de C comprise entre 0 et 100 mm

Valeur de C en mm	Configuration de la platine	Valeur de A en mm	Angle d'ouverture	Ecoinçon nécessaire Ec en mm
0		200	100°	250
10		200	100°	250
20		190	100°	240
30		180	100°	230
40		175	95°	225
50		170	95°	220
60		165	95°	215
70		160	95°	210
80		150	90°	200
90		145	90°	195

### Valeur de C comprise entre 80 et 250 mm

Valeur de C en mm	Configuration de la platine	Valeur de A en mm	Angle d'ouverture	Ecoinçon nécessaire Ec en mm
80		200	115° (125°)**	250
90		190	115° (125°)**	240
110		180	95°	230
120		175	95°	225
130		170	95°	220
140		160	95°	210
150		150	90°	200
160		145	90°	195
170		140	90°	190
180		135	90°	185
190		130	90°	180
200		130	90° *	180
210		120	90° *	170
220		110	90° *	160
230		110	90° **	160
240		110	90° **	160
250		110	90° **	160

## IMPLANTATION PLATINE PILIER

En se référant à

- la mesure de « A »,
- la configuration de la platine,
- au décalage de 10 mm entre les deux platines,

Marquer les points de perçage, percer, introduire 4 chevilles acier de 8 mm ( non fournies) ou utiliser du scellement chimique.

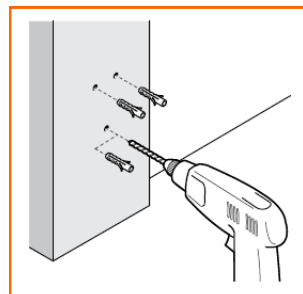

## CONNEXIONS ÉLECTRIQUES ET LISTE DES CÂBLES

Les câbles nécessaires pour l'installation du moteur ARIA peuvent varier suivant le type et la quantité des dispositifs présents. La figure ci-dessous représente les câbles nécessaires pour une installation typique (aucun câble n'est fourni dans le kit).

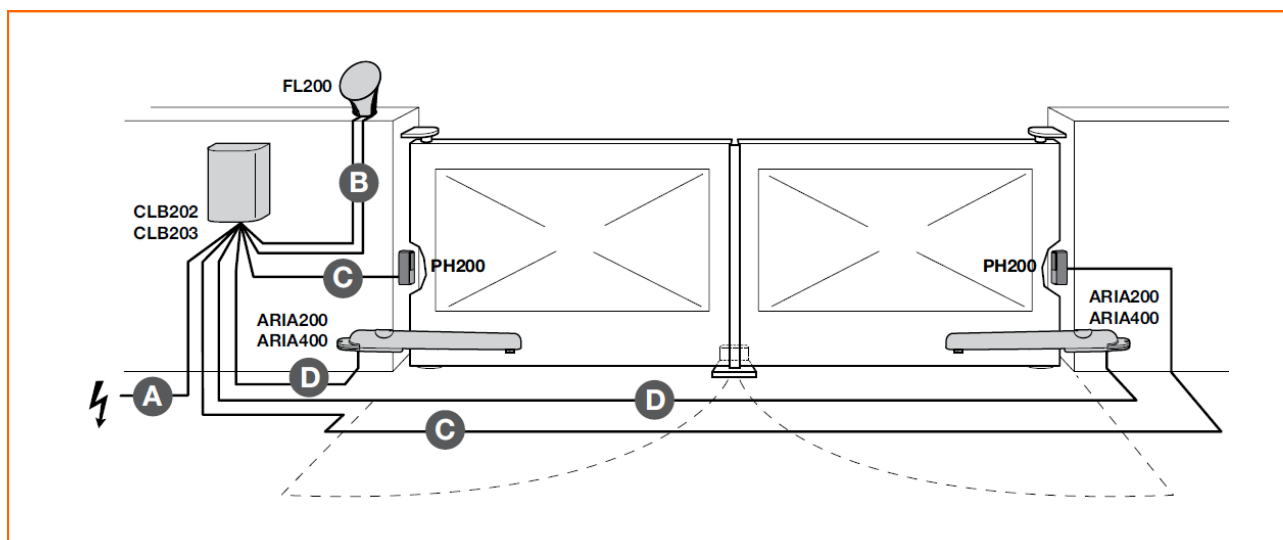

Connexion	Type de câble	Longueur maximale autorisée
A	Alimentation 230 Vca - 50/60Hz	3 x 1,5 mm <sup>2</sup> (non fourni)
B	Sortie clignotante Flash	2 x 0,5 mm <sup>2</sup>
C	Antenne radio	câble blindé type RG58
D	Entrée/sortie ECSbus	2 x 0,5 mm <sup>2</sup>
E	Entrée Stop	2 x 0,5 mm <sup>2</sup>
F	Entrée SbS (Pas à pas)	2 x 0,5 mm <sup>2</sup>
G	Sortie moteurs M1 et M2	3 x 1 mm <sup>2</sup>

**ATTENTION !**- Les câbles utilisés doivent être adaptés au type d'installation, par exemple, on conseille un câble type H03VV-F pour la pose à l'intérieur ou H07 RN-F pour la pose à l'extérieur.

Le câble RG 58 correspond à un câble d'antenne de 52 Ohm d'impédance utilisé en radio, à défaut d'en trouver il est possible d'utiliser un câble d'antenne TV.

\* Il est possible d'utiliser un câble d'alimentation de plus de 30 m à condition qu'il soit d'une section supérieure, (par exemple 3 x 2,5 mm<sup>2</sup>) et prévoir la mise à la terre à proximité de l'automatisme.

\*\* Pour les câbles ECS bus, STOP et OPEN, il n'y a pas de contre indications particulières à l'utilisation d'un seul câble qui regroupe plusieurs connexions.

Effectuer le raccordement électrique des différents éléments en respectant le schéma ci-dessous. Cette opération se fait obligatoirement hors tension

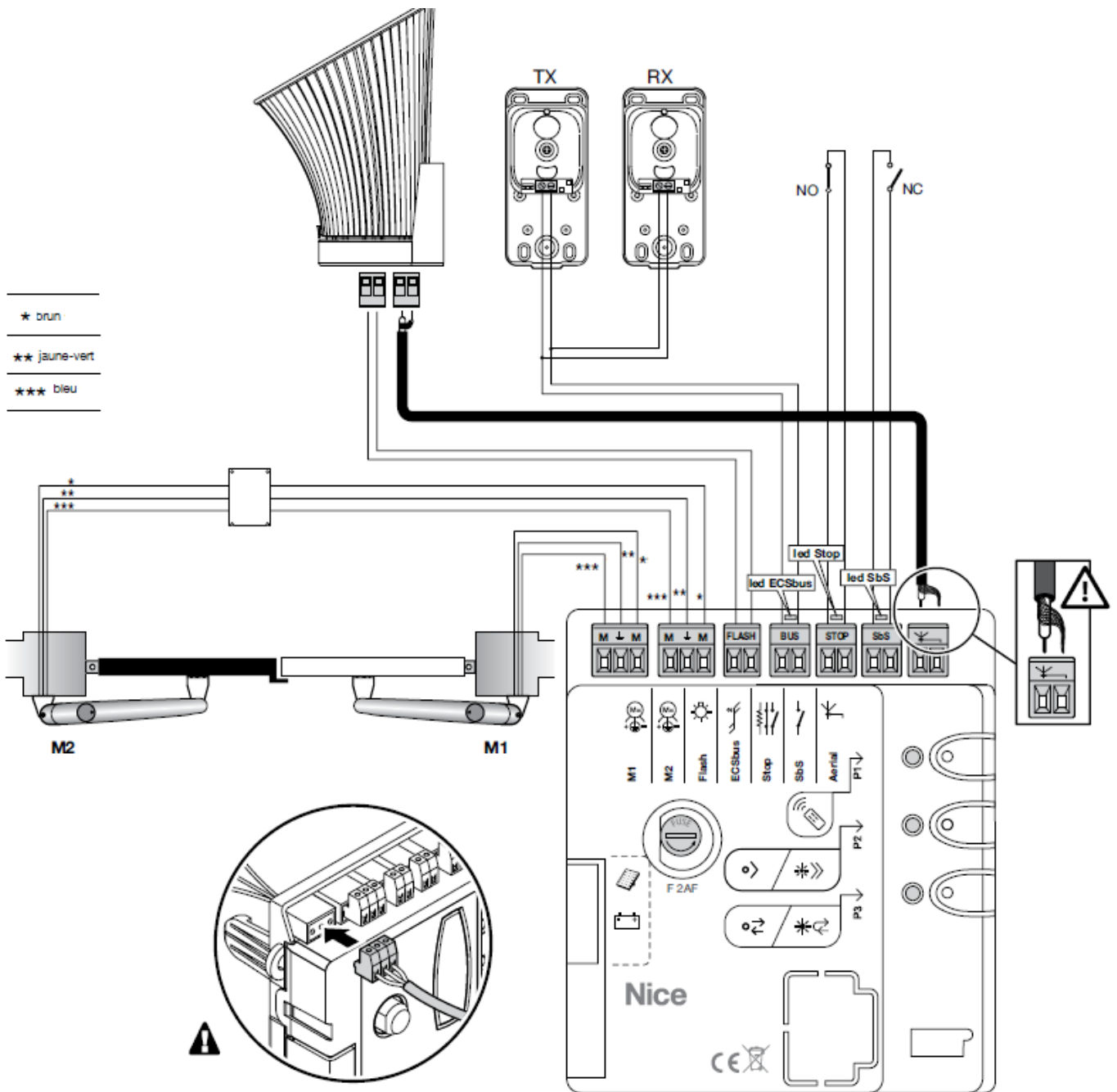

#### Branchement d'un visiophone ou interphone

Il est possible de piloter votre automatisme via un interphone ou visiophone.

Cette commande doit se faire par l'intermédiaire de sa sortie à contact sec, contact qui est à brancher sur la borne Sbs de votre carte de commande.

#### Branchement d'un module d'éclairage

Il est possible de brancher un module d'éclairage au niveau des cellules pour une meilleure visibilité du passage.

**Attention:** Ces modules sont à brancher à la place du feu clignotant. Il vous faudra modifier les paramètres de la sortie flash (voir tableau 3 page 12 de la notice)

## RÉGLAGE DES BUTÉES

En fonction de l'ouverture désirée, régler les butées mécaniques en ouverture et fermeture.

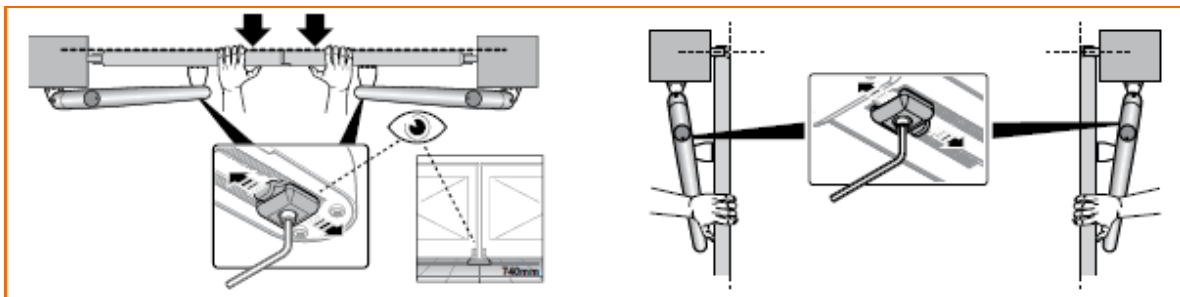

## MISE EN ROUTE

- Alimenter la logique de commande et attendre quelques secondes. Vérifier que la led BUS clignote régulièrement.

- Maintenir enfoncée la touche P2 pendant 5 s (la led L2 clignotera).

- A la fin de la reconnaissance, la led STOP doit rester allumée tandis que la led L2 doit s'éteindre.

Les moteurs débrayés, ouvrir manuellement les deux vantaux à 10° et 20° et embrayer les moteurs.

Maintenir enfoncée la touche P3 pendant 5s.

Attendre que la logique de commande exécute la phase de reconnaissance des angles d'ouverture et de fermeture du portail:

- Fermeture du vantail 2, puis fermeture du vantail 1
- Ouverture des deux vantaux
- Fermeture des deux vantaux

Si à la fin de la procédure la led L3 clignote, cela indique qu'il y a eu erreur. Se reporter au paragraphe « résolution des problèmes » de la notice technique.

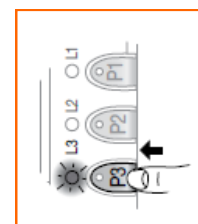
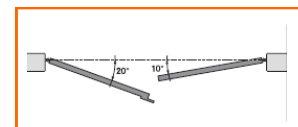
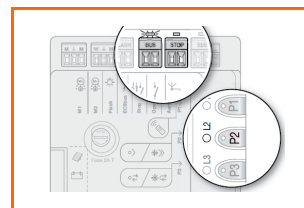

**Si la première manœuvre de l'un ou des deux battants n'est pas une fermeture,**

presser P3 pour arrêter la phase de reconnaissance puis inverser la polarité du moteur (ou des moteurs) qui partait en ouverture en permutant les câbles connectés aux bornes M+ et M—.

Relancer la procédure de reconnaissance.

**Si le premier vantail à manœuvrer en fermeture n'est pas le vantail 2**

presser P3 pour arrêter la phase de reconnaissance puis permuter les deux bornes M1 et M2.

## RÉGLAGES

**Choix de la vitesse de fonctionnement :**

Pour passer de la vitesse rapide à la vitesse lente, donner une impulsion sur la touche P2 (fonctionnement rapide si la led L2 est allumée, lent si elle est éteinte).

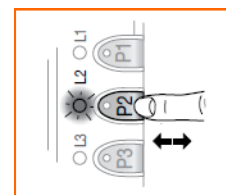

**Choix du mode de fermeture:**

Pour passer du mode automatique au mode semi-automatique, donner une impulsion sur la touche P3 (fermeture automatique si la led L3 est allumée, semi automatique si elle est éteinte).

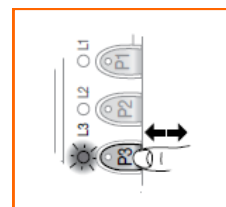

## MÉMORISATION DES ÉMETTEURS OU D'UN CLAVIER EN MODE 1

Avec ce mode de programmation, l'ensemble des touches de l'émetteur et du clavier à code seront programmées sur cet automatisme de la façon **suivante** :

- T1 : fonction ouverture /stop / fermeture
- T2 : fonction ouverture **piétonne** / stop / fermeture
- T3 : fonction ouverture / stop
- T4 : fonction fermeture / stop

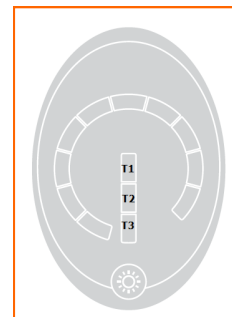
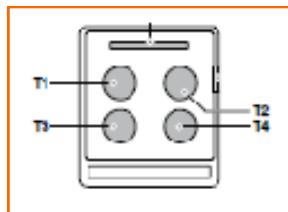

### Procédure pour programmer l'émetteur:

- Appuyer sur la touche P1 pendant au moins 3 s
- Quand la led L1 s'allume, relâcher la touche
- Dans les 10 s qui suivent, presser pendant au moins 3 s une touche quelconque de l'émetteur à mémoriser : la led L1 doit clignoter 3 fois.
- Attendre 10 s : l'émetteur est mémorisé.

### Procédure pour programmer le clavier DS100 :

- Appuyer sur la touche P1 pendant au moins 3 s.
- Quand la led L1 s'allume, **relâcher** la touche.
- Dans les 10 s qui suivent, taper sur le clavier le code 11 (ou le nouveau code) et presser la touche B du clavier pendant 4 s : la led A doit clignoter 3 fois.
- Attendre 10 s, le clavier à code est mémorisé

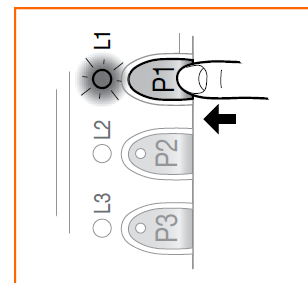

Il est possible de personnaliser le code en exécutant la procédure 6 de la notice du clavier

## MÉMORISATION DES ÉMETTEURS OU D'UN CLAVIER EN MODE 2

En utilisant ce mode de programmation, vous allez programmer une seule touche de l'émetteur ou du clavier sur cet automatisme en associant l'une des commandes désirées que l'on retrouve dans le tableau ci-dessous.

N° de pressions de la touche	Commande associée	N° de clignotements led L 1 sur la logique de commande
1 fois	Pas à pas	1
2 fois	Ouverture piétonne	2
3 fois	Ouverture seule	3
4 fois	Fermeture seule	4

- Choisir la fonction à associer à la touche .

- Appuyer sur la touche P1, le nombre de fois correspondant à la commande choisie. La led P1 devra émettre un nombre de clignotement égal à la fonction désirée.

- Dans les 10 s qui suivent, presser pendant au moins 3 s la touche de l'émetteur que vous désirez associer à cette fonction. La led L1 doit clignoter 3 fois.

- Attendre 10 s : l'émetteur est mémorisé.

